

令和5年度
ならスポーツフェスティバル
なら県スポーツ・レクレーション祭
年齢別テニス競技会 結果

主催 公益財団法人 奈良県スポーツ協会
主管 奈良県テニス協会(ディレクター:河合 靖弘;レフェリー:大西 正信)
日時 令和5年10月14日(土曜日)
場所 奈良県営橿原公苑明日香庭球場 12面

大会日程および定刻表

種目	10月14日(土曜日)
30歳以上	10:30 全員集合 Fまで
40歳以上	10:15 全員集合 Fまで
50歳以上	9:00 ドローリーグ枠(9と10)集合 9:45 残り全員集合 Fまで
60歳以上	9:00 ドローリーグ枠(3と4)(5と6)(7と8)集合 10:00 ドローリーグ枠(1)集合 Fまで

注意事項

- (1) ペアで定刻までに本部に出席を届ける。定刻に遅れたペアは失格とする。
- (2) 服装はテニスウェアと認められるものを着用する。ロゴマークはチェックし、反する場合、レフェリーにより着替えを要求される。
- (3) ボールはダンロップフォート・イエローを使用する。
勝者は本部に結果を報告、試合ボールを返却する。
- (4) 試合前のウォーミングアップはサービス4本のみとする。
- (5) 試合は3チームによるリーグ戦を行い、その勝者が決勝トーナメントに出場。
試合は全て1セットマッチ(6-6タイブレーク(7ポイント))・ノアドバンテージ方式。
勝率が同じ場合は得失ゲーム数の差による。
- (6) リーグ戦が2チームの場合は1セットマッチの試合を2回行う。
1-1となった場合は得失点差で勝者を決める。
それでも決着がつかない場合は10ポイントタイブレークを行う。
- (7) 試合の順はA-B, A-C, B-Cとする。
- (8) 各試合とも途中休憩は認めない。エンド交代は1分30秒以内、ポイントの終わりから次のポイントのボールが打たれるまでの時間は25秒以内とする。
- (9) スtringスの切れたラケットでの次のポイントプレーを禁止する。
- (10) 上記以外は日本テニス協会規則(2023)に準ずる。

30歳以上ミックスダブルス

令和5年 なら県スポーツ・レクリエーション祭

7組

1R F 1R

3(1)2(2)

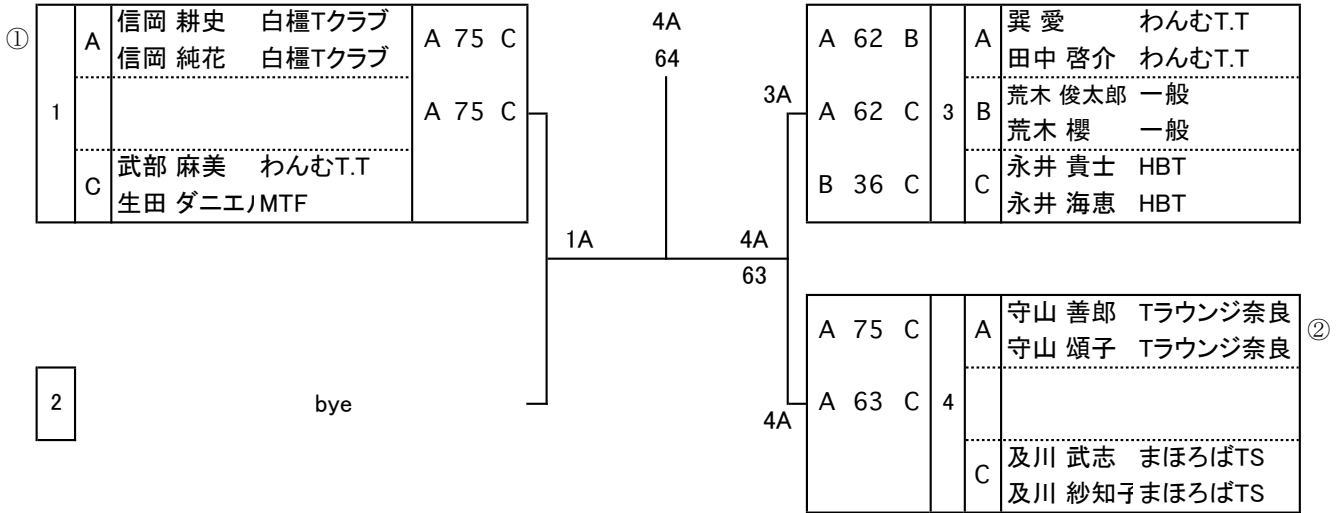

40歳以上ミックスダブルス

令和5年 なら県スポーツ・レクリエーション祭 13組

3(3)2(2)

1R 2R F 2R 1R

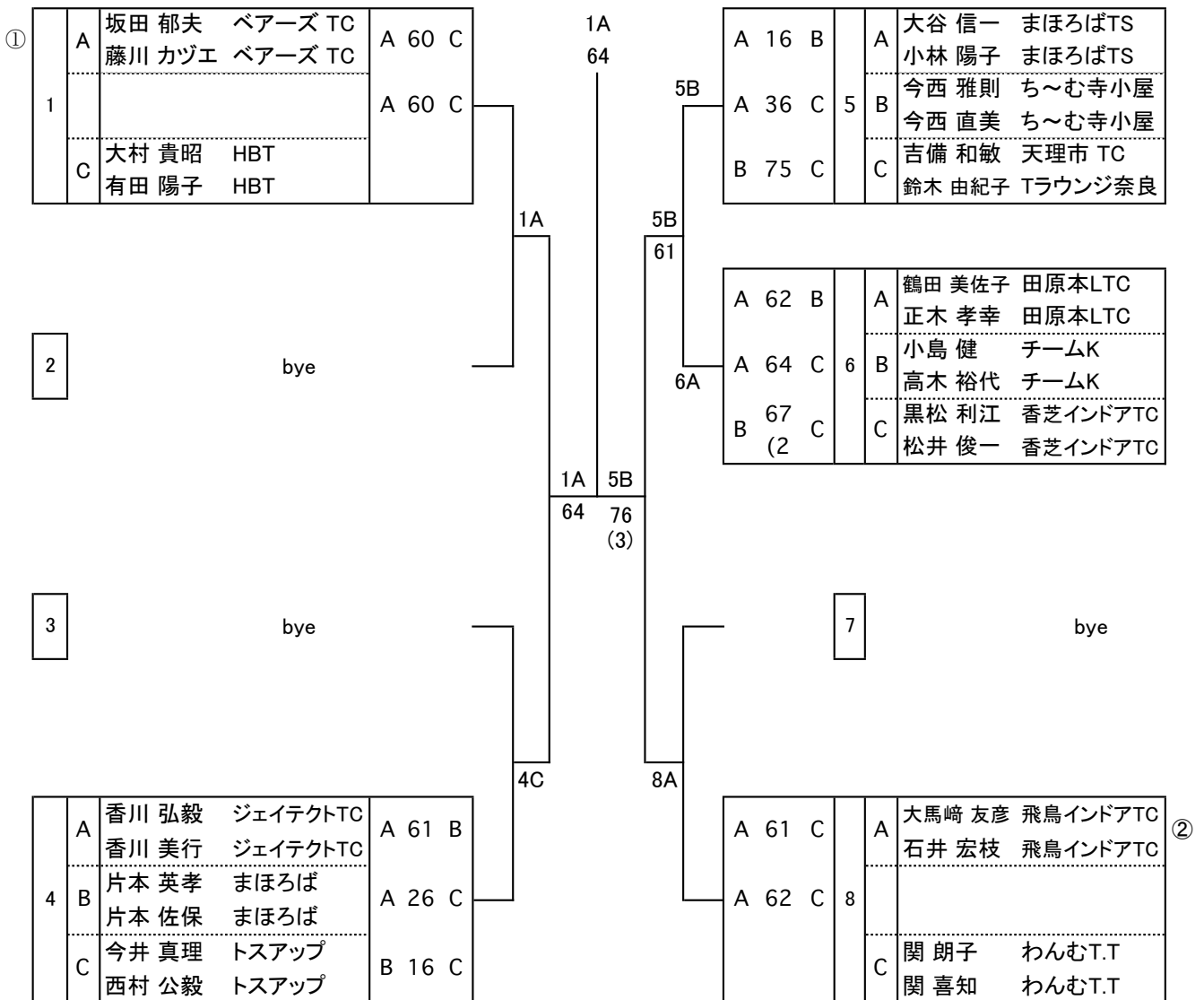

1R 2R SF F SF 2R 1R

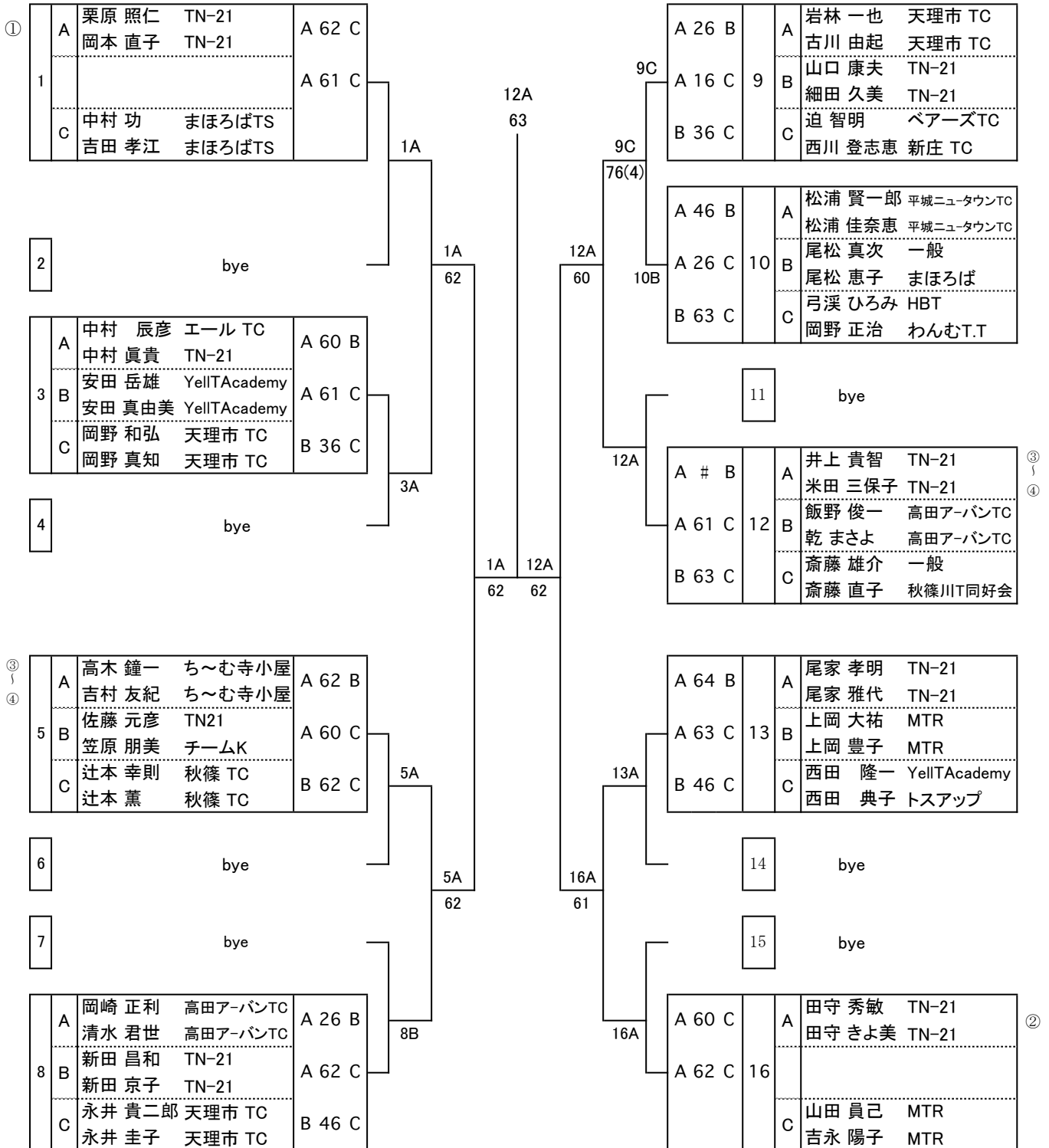

60歳以上ミックスダブルス

令和5年 なら県スポーツ・レクリエーション祭

21組

7(3)

1R 2R F 2R 1R

