

令和4年度
第31回奈良県耐寒シングルス-
第28回奈良県耐寒ダブルス-
テニス大会

主催:奈良県テニス協会
協賛:(株)ダンロップスポーツマーケティング

大会会場 奈良県橿原公苑明日香庭球場
大会期間 2023年1月14日(土)、15日(日)、22日(日)
1月29日(日)、2月4日(土)、11日(土・祝)

大会会長	松村 英生
大会副会長	小林 新・垣谷 晴子
大会委員長	大西 正信
大会副委員長	湯浅 元美
ディレクター	大植 正敏
レフェリー	杉江 多鶴子

大会委員	岩佐 武則	岡嶋 秀器	
岡本 恵子	桶谷 三郎	檜内 敏男	加藤 武和
阪部 俊也	中西 明仁	河合 靖弘	米田 博行
上内 真琴	末光 みつ子	前田 広明	原田 裕介
辻 勇	畑山 雅史	永富 隆	縄田 智彦
前橋 正一	松尾 孝義	別所 睦	前川 恭彦
樋口 秀樹	藤本 寿人	松岡 克弘	三好 玲子

[大会会場] 檀原公苑明日香庭球場（砂入り人工芝コート） 予選リーグ方式（リーグ戦はA-B, A-C, B-Cの試合順）

		シングルス			ダブルス			
日程		1/14・土	1/15・日	1/22・日		1/29・日	2/4・土	2/11・祝
コート数		16	24	16		16	16	8
男子	一般	(20)		9:00(全員)		(44)	9:00(3-16), 9:30(1)	
	45歳以上	(33)		10:00(全員)		(19)	10:00(3-8), 10:30(1)	
	55歳以上	(23)	9:00(全員)			(18)	11:00(全員)	
	65歳以上	(12)	9:00(全員)			(6)	10:00(全員)	
	70歳以上	(3)	9:00(全員)					
女子	一般	(6)	9:00(全員)			(14)		9:00(全員)
	45歳以上					(18)	12:00(全員)	
	55歳以上	(3)		9:00(全員)		(7)		9:00(全員)
	65歳以上					(4)	9:00(全員)	
役員		湯浅、前橋、杉江 大植	湯浅、前橋、大西 上内、大植、垣谷 杉江、三好	湯浅、上内、三好 前橋、大西、大植		大西、垣谷、杉江 湯浅、前橋、大植	湯浅、前橋、大西 大植	湯浅

表記は試合開始時刻。受付は10分前までに。9:00(1)等は9時から試合開始のこと。9:00(1)はリーグドロー枠番号1。

[試合方法および注意事項]

- 1) 予選リーグ{(A,B,C)/枠}は3人・組とするが、参加人数により2名・組になる場合もある。後者では6ゲーム/セットの試合を2回する。
- 2) 試合は1セットマッチ(6-6タイブレーク、7ポイント)ノーアドバンテージスコアリング方式とする。
- 3) 勝敗の結果がタイには得失点差を使うが、その結果も同率であれば7ポイントタイブレークで決着する。
- 4) 試合前の練習はサーブ4本、試合はセルフジャッジとする。
- 5) 大会使用球はダンロップフォートとする。
- 6) 服装はテニス競技用のウェア、靴を着用のこと。本大会ではウオームアップウェアの着用は認めるが、ロゴは規定通りとする。
- 7) なお、試合中の怪我等その他の詳細については日本テニス協会規則に準ずる。

本大会ではウオームアップウェアの着用は認めるが、ロゴ規定に注意すること。

試合中の怪我等その他の詳細については日本テニス協会規則に準ずる。

男子一般シングルス

令和4年度

60 20(32)

2023大会実施

予選リーグ 1R 2R 3R SF F SF 3R 2R 1R 予選リーグ

Round	Match	Player 1 (Club)	Player 2 (Club)
①	A	守屋 翔 (O's)	山田 拓海 (ふるすいんぐ)
	1 B	西村 公毅 (トスアップ)	山田 拓海 (ふるすいんぐ)
	C	山田 拓海 (ふるすいんぐ)	bye
2	A	吉田 隼也 (まほろば)	高田 浩太郎 (YELL)
	3 B	松本 大輝 (ち〜む寺小屋)	高田 浩太郎 (YELL)
	C	高田 浩太郎 (YELL)	bye
4	A	眞城 悠希 (トラウンジ奈良)	緒方 昂一 (コスパあやめ池)
	B	王 亦軒 (わんむ)	緒方 昂一 (コスパあやめ池)
	C	緒方 昂一 (コスパあやめ池)	bye
5	A	下引地 大和 (トラウンジ奈良)	石川 凱凱 (ち〜む寺小屋)
	B	中西 勇真 (ラブオール)	石川 凱凱 (ち〜む寺小屋)
	C	石川 凱凱 (ち〜む寺小屋)	bye
6	A	bye	bye
	B	bye	bye
	C	bye	bye
7	A	bye	bye
	B	bye	bye
	C	bye	bye
⑤-⑧	A	佐藤 三郎 (トラウンジ奈良)	今井 亮 (トスアップ)
	8 B	大塚 弦 (ダイヤ)	今井 亮 (トスアップ)
	C	今井 亮 (トスアップ)	bye
③-④	A	木下 龍世 (飛鳥イン)	堀内 康司 (うちがット工房)
	9 B	神 貴人 (ふるすいんぐ)	堀内 康司 (うちがット工房)
	C	堀内 康司 (うちがット工房)	bye
10	A	西垣 毅優 (トラウンジ奈良)	永井 貴士 (HBT)
	11 B	川瀧 貴大 (スネークピット)	永井 貴士 (HBT)
	C	永井 貴士 (HBT)	bye
12	A	西村 厚祐 (わんむ)	野々口 裕三 (ジェイテクト)
	B	木戸 翔太郎 (トラウンジ奈良)	野々口 裕三 (ジェイテクト)
	C	野々口 裕三 (ジェイテクト)	bye
13	A	宮崎 哲郎 (サンヒル柏原)	橋本 陽成 (西口TA)
	B	明城 純一 (トラウンジ奈良)	橋本 陽成 (西口TA)
	C	橋本 陽成 (西口TA)	bye
14	A	bye	bye
	B	bye	bye
	C	bye	bye
15	A	bye	bye
	B	bye	bye
	C	bye	bye
⑤-⑧	A	生田 ダニエ (MTF)	河地 直樹 (ち〜む寺小屋)
	16 B	山下 皓生 (O's)	河地 直樹 (ち〜む寺小屋)
	C	河地 直樹 (ち〜む寺小屋)	bye
17	A	松葉 陽太 (飛鳥イン)	光田 匠 (コスパあやめ池)
	B	山本 遼 (学L)	光田 匠 (コスパあやめ池)
	C	光田 匠 (コスパあやめ池)	bye
18	A	bye	bye
	B	bye	bye
	C	bye	bye
19	A	bye	bye
	B	bye	bye
	C	bye	bye
20	A	渡邊 幹 (チームK)	藤淵 賢太 (O's)
	B	甲賀 栄貴 (トラウンジ奈良)	藤淵 賢太 (O's)
	C	藤淵 賢太 (O's)	bye
21	A	福居 直樹 (シャープ)	高井田 悠歩 (YELL)
	B	眞城 瑠士 (トラウンジ奈良)	高井田 悠歩 (YELL)
	C	高井田 悠歩 (YELL)	bye
22	A	新熊 悟 (TN-21)	永井 秀樹 (まほろば)
	B	中野 凜一 (ち〜む寺小屋)	永井 秀樹 (まほろば)
	C	永井 秀樹 (まほろば)	bye
23	A	bye	bye
	B	bye	bye
	C	bye	bye
24	A	中野 孝亮 (トラウンジ奈良)	矢部 光 (スネークピット)
	B	名倉 健 (サンヒル柏原)	矢部 光 (スネークピット)
	C	矢部 光 (スネークピット)	bye
25	A	守山 善郎 (トラウンジ奈良)	畑 来晴 (バナナスポーツ)
	B	北 祐人 (シャープ)	畑 来晴 (バナナスポーツ)
	C	畑 来晴 (バナナスポーツ)	bye
26	A	bye	bye
	B	bye	bye
	C	bye	bye
27	A	bye	bye
	B	bye	bye
	C	bye	bye
28	A	松本 光平 (ち〜む寺小屋)	藪内 悠登 (コスパあやめ池)
	B	杉本 陸 (西口TA)	藪内 悠登 (コスパあやめ池)
	C	藪内 悠登 (コスパあやめ池)	bye
29	A	津崎 航平 (飛鳥イン)	長野 翼 (ち〜む寺小屋)
	B	坂本 光音 (O's)	長野 翼 (ち〜む寺小屋)
	C	長野 翼 (ち〜む寺小屋)	bye
30	A	白根 陽介 (MTP学園前)	花村 礼二 (ジェイテクト)
	B	横山 直紀 (TN-21)	花村 礼二 (ジェイテクト)
	C	花村 礼二 (ジェイテクト)	bye
31	A	bye	bye
	B	bye	bye
	C	bye	bye
⑤-⑧	A	三木 聖登 (トラウンジ奈良)	森田 諒士 (まほろば)
	32 B	紀伊 祐介 (トスアップ)	森田 諒士 (まほろば)
	C	森田 諒士 (まほろば)	bye

男子45歳以上シングルス

		予選リーグ		1R	2R	SF	F	SF	2R	1R	予選リーグ			
①	A 御宮知 敬範 (MTP学園前)	A	B								A	B	A 林 浩伸 (飛鳥イン)	⑤-⑧
1	B 植田 康徳 (MTF)	B	C								B	C	9 B 高田 浩介 (YELL)	
	C 山本 豊 (サンヒル柏原)	C	C								C	C	C 野崎 省二 (MTF)	
2	bye												10	bye
	A 青木 勝也 (ふるすいんぐ)	A	B										11	bye
3	B 近藤 摩生夫 (トラウンジ奈良)	A	C											
	C 荒井 健太郎 (ち〜む寺小屋)	B	C											
⑤-⑧	A 秋本 諭 (三郷ウッディズ)	A	B								A	B	A 豊田 俊資 (TN-21)	③-④
4	B 吉村 創一 (シャープ)	A	C								A	C	12 B 福西 淳司 (新庄)	
	C 大野木 康裕 (わんむ)	B	C								B	C	C 井上 慎治 (秋篠川)	
③-④	A 阪口 敏也 (ち〜む寺小屋)	A	B								A	B	A 成瀬 賢一 (トラウンジ奈良)	⑤-⑧
5	B 吉谷 淳至 (YELL)	A	C								A	C	13 B 後藤 章 (TN-21)	
	C 砂邊 康之 (ペーグルズ)	B	C								B	C	C 畑谷 昌告 (YELL)	
6	bye										A	B	A 平井 明宏 (ペーグルズ)	
	A 小祝 岳夫 (シャープ)	A	B								A	C	14 B 新田 泰弘 (ふるすいんぐ)	
7	B 熊谷 慎也 (YELL)	A	C								B	C	C 松木 信之 (トラウンジ奈良)	
	C 大原 章 (三郷ウッディズ)	B	C										15	bye
⑤-⑧	A 鎌田 健一 (奈良国)	A	B								A	B	A 井上 貴智 (TN-21)	②
8	B 網師野 徳行 (TN-21)	A	C								B	C	16 B 山本 学 (YELL)	
	C 日下 司郎 (MTF)	B	C								C	C	C 堀田 英嗣 (トラウンジ奈良)	

男子55歳以上シングルス

		予選リーグ		1R	2R	SF	F	SF	2R	1R	予選リーグ			
①	A 岡本 剛 (HBT)	A	C								A	B	A 江口 雅之 (三郷ウッディズ)	
1	B 松田 茂 (三郷ウッディズ)	A	C								A	C	5 B 蔦永 和宏 (スネークビット)	
	C 高橋 時春 (わんむ)	A	B								B	C	C 岩佐 武則 (トラウンジ奈良)	
2	B 安田 岳雄 (YELL)	A	C								A	B	A 栗原 照仁 (TN-21)	③-④
	C 野阪 興 (パボラ)	B	C								A	C	6 B 三橋 正典 (わんむ)	
③-④	A 辻本 幸則 (秋篠)	A	B								B	C	C 久保田 善裕 (FSP)	
3	B 巽 英一郎 (スネークビット)	A	C								A	B	A 見米 裕二 (シャープ)	②
	C 藤本 明彦 (トラウンジ奈良)	B	C								A	C	7 B 西脇 信和 (三郷ウッディズ)	
	A 豊川 吉史 (コスパあやめ池)	A	B								B	C	C 鈴木 良史 (コスパあやめ池)	
4	B 針田 稔 (三郷ウッディズ)	A	C								A	B	A 米澤 正喜 (三郷ウッディズ)	
	C 奥田 雅博 (YELL)	B	C								A	C	8 B 岸本 潔 (MTF)	
											B	C	C 鈴木 光 (TN-21)	

男子65歳以上シングルス

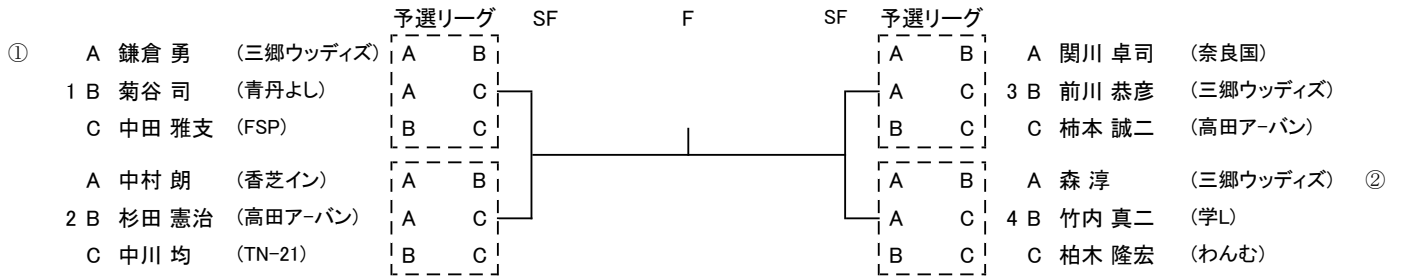

男子70歳以上シングルス

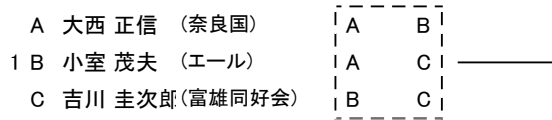

女子一般シングルス

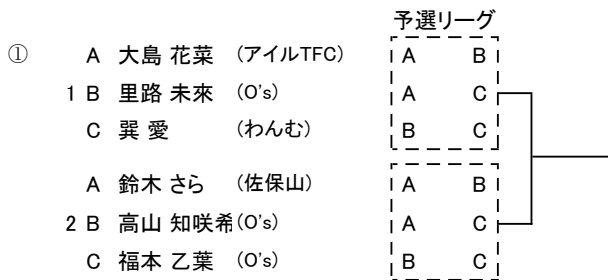

女子55歳以上シングルス

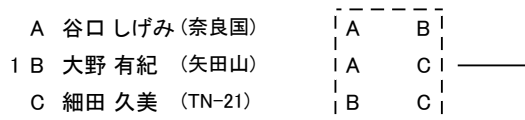

男子一般ダブルス 44(14*3, 1*2)

2023大会実施

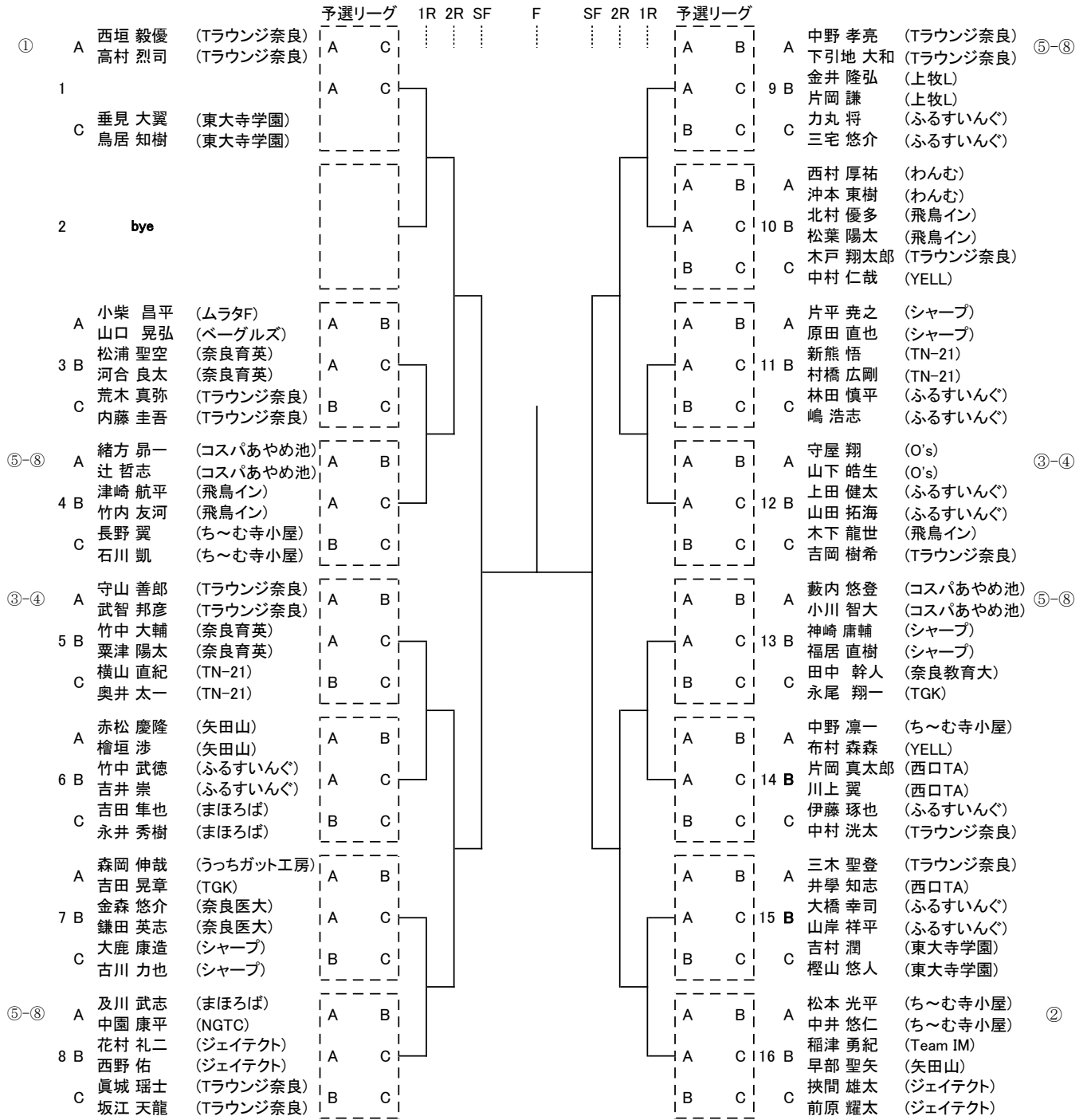

男子45歳以上ダブルス

19(5*3,2*2)

2023大会実施

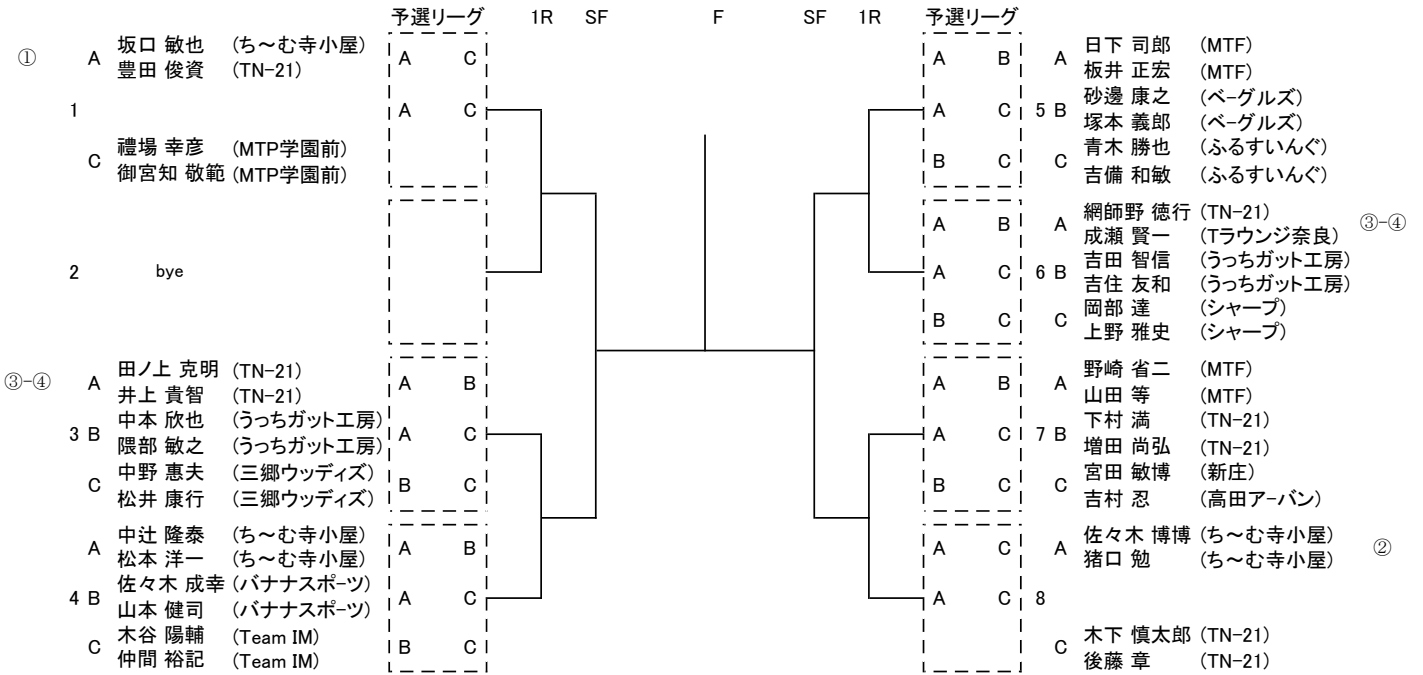

男子55歳以上ダブルス

18(6*3)

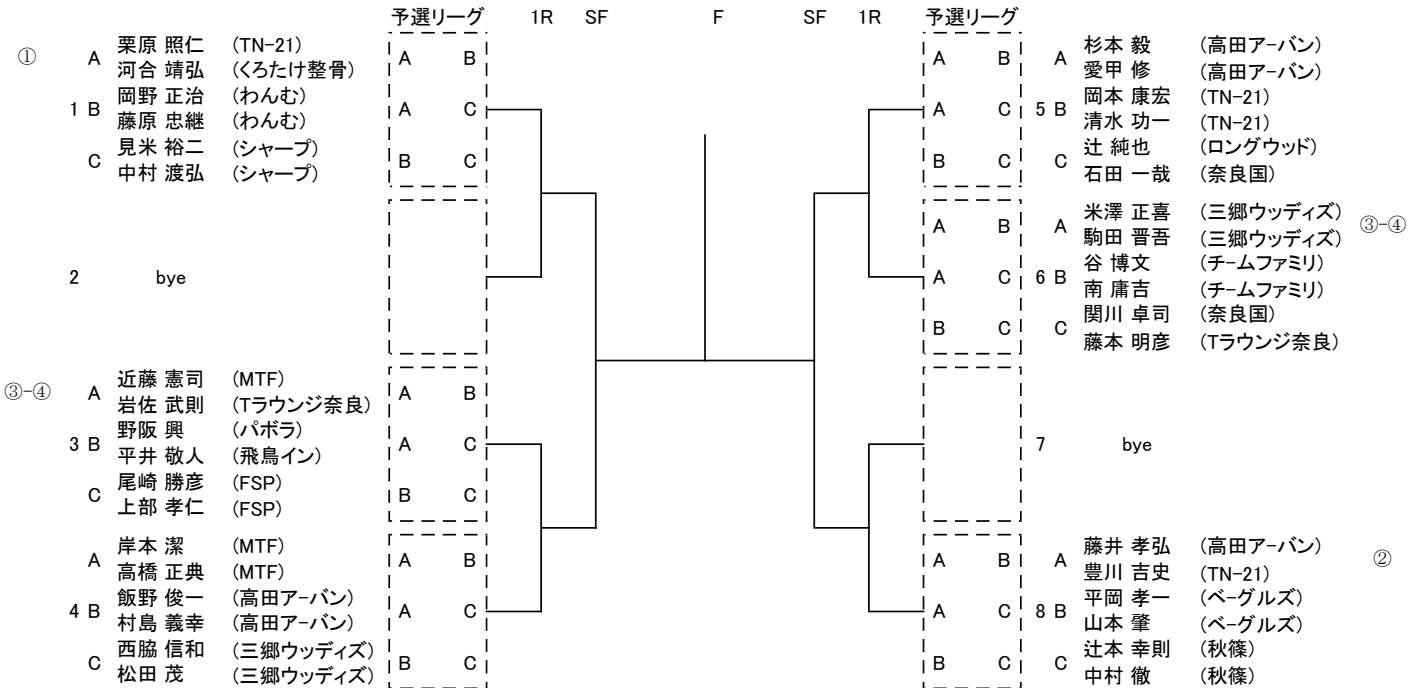

男子65歳以上ダブルス

6

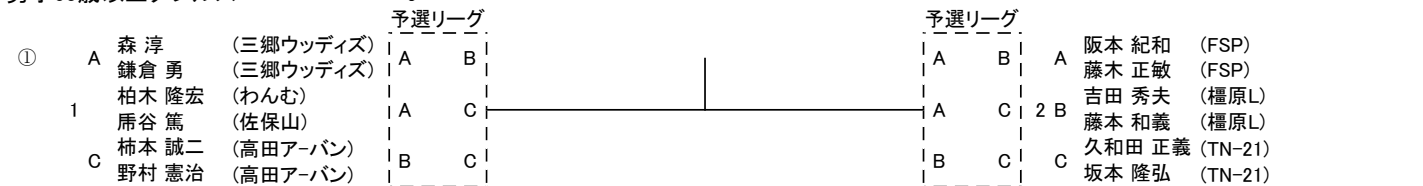

女子一般ダブルス

14(4*3, 1*2)

2023大会実施

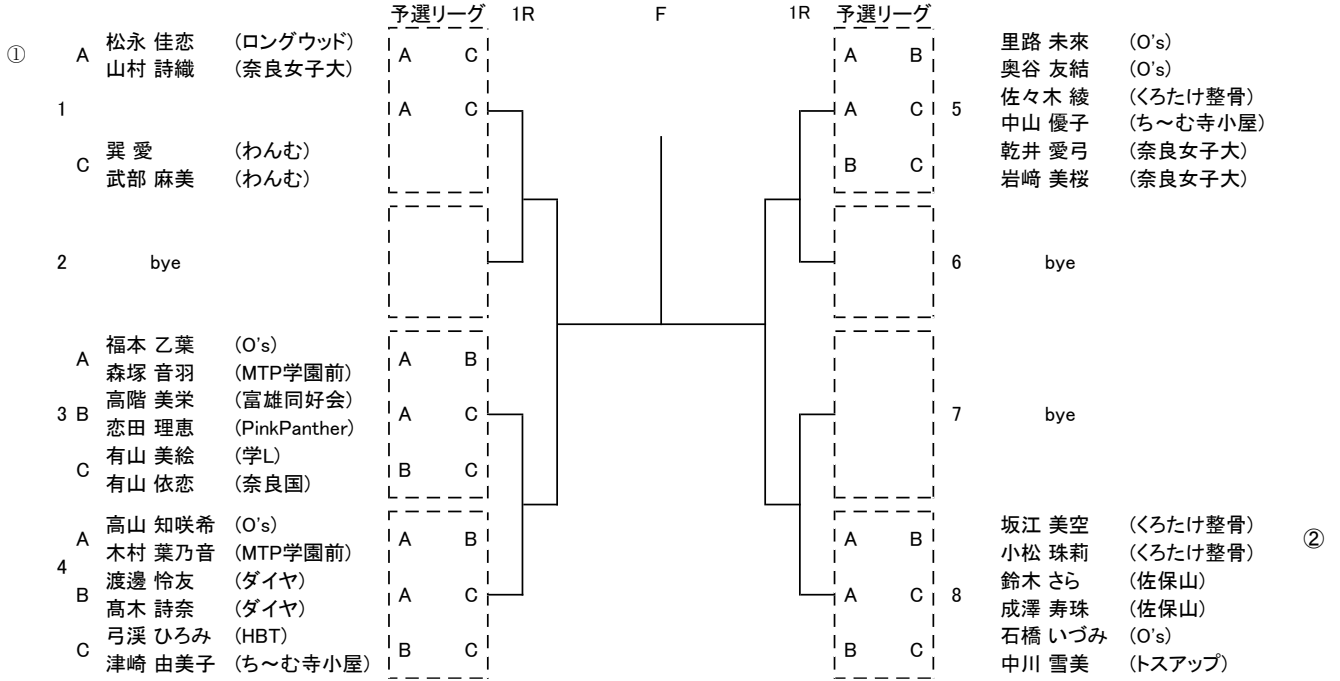

女子45歳以上ダブルス

18(6*3)

